

SMG 10/15/25

Macchine automatiche per reggia in plastica



SMG 10/15



SMG 25

Informazioni utili

Caratteristiche

Fino a 70 cicli al minuto

Tastiera a membrana

Tecnologia semplice, poche parti mobili

Tensione reggia costante

Svolgitore in posizione ergonomica

Macchina, materiale di consumo e servizio clienti integrati nell'unità del sistema

Vantaggi

· Reggiatura veloce

· Regolazione facile della tensione
· Nessun elemento di comando esposto
· Tutte le funzioni di comando mediante pedaliera

· Affidabile, anche nel funzionamento continuo
· Accessibilità ottimale (senza utensili)

· Per pacchi piccoli e voluminosi
· Per prodotti morbidi e duri

· Sostituzione facile e veloce della bobina

· Strapex – Il vostro fornitore di sistemi

Caratteristiche

Macchine	SMG 10	SMG 15	SMG 25
	5/6 mm	9/12 mm	9/12 mm
Equipaggiamento standard			
Altezza piano di lavoro regolabile			
Quattro ruote di trasporto, due con freni			
Sistema arco chiuso			
Termosaldatura			
Caricamento della reggia automatico			
Espulsione automatica della reggia a fine bobina			
Pedaliera			
Tastiera a membrana con tensione supplementare "Soft"			
Espulsione automatica della reggia in caso di mancata reggiatura			
Contatore di cicli			
Cavo d'alimentazione elettrica, 5 m			
Svolgitore, posizione	Incorporato	Incorporato	Laterale
Dati tecnici			
Prestazione al minuto, max.	70 cicli	65 cicli	60 cicli
Dimensioni arco			
– 500 x 400 mm	5/6 mm		
– 650 x 500 mm	5/6 mm	9/12 mm	
– 850 x 650 mm			9/12 mm
– 850 x 850 mm			9/12 mm
– 1250 x 500 mm			9/12 mm
– 1250 x 850 mm			9/12 mm
– 1550 x 500 mm			9/12 mm
Altezza piano di lavoro	820–930 mm	820–930 mm	820–930 mm
Alimentazione elettrica	230 V, 50 Hz	230 V, 50 Hz	230 V, 50 Hz
Tensione reggia, fino a	300 N	450 N	450 N
Peso	170 kg	170 kg	190 kg
Temperatura	10–40°C	10–40°C	10–40°C
Umidità relativa	10–65%	10–65%	10–65%
Reggia plastica (PP) Larghezza	5 mm	372.605.585	
	9 mm		371.609.555
	12 mm	371.612.540	371.612.540
Dimensione bobine, Ø interno/esterno	200/430 mm	200/430 mm	200/430 mm
Pacchi Larghezza min. / Peso max.	100 mm / 35 kg	100 mm / 35 kg	100 mm / 35 kg
Seconda pedaliera	•	•	•
Interruttore a pedale con protezione			•
Arresto pacchi	•	•	•
Inizio della reggiatura con fotocellule su tavolo	•	•	•
Pressino			•
Tavolo a rulli		•	•
Lampada di segnalazione			•
Altezza piano di lavoro 670–830 mm			•
Interface			•

Opzioni

SMG 10/15

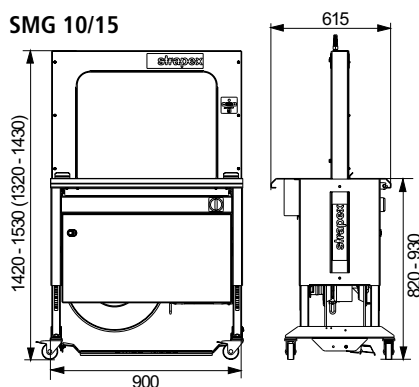

SMG 25

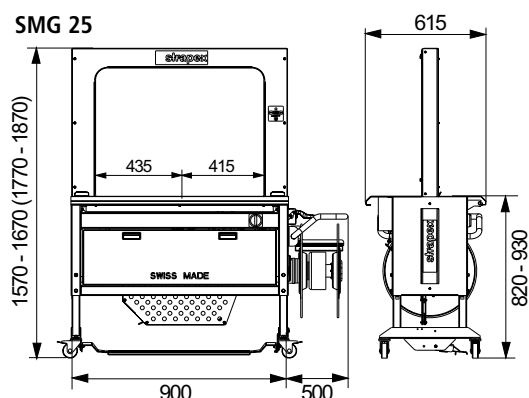

Highlights



Uso esclusivo e facile

Tensione reggia regolabile mediante pulsante (+/-)

Tensione reggia "Soft" per prodotti delicati



Reggie economiche per una reggiatura delicata

Uso di reggia sottile PP o di reggia 5 mm PP con SMG 10 come alternativa per reggia larga 9/12 mm



Costruzione robusta e compatta

Accessibilità ottimale (senza utensili) nonché sostituzione facile e veloce della bobina



Eliminazione facile di disturbi
senza utensili



Manutenzione minima
senza utensili

Opzioni

Versione CT (Cold and Tropic Environment)

Temperatura: 5–40°C
Umidità relativa: 10–85%

- Piedi e rulli inossidabili
- Tavola di trasporto inossidabile
- Basamento con trattamento speciale



Seconda pedaliera
per uso su entrambi i lati



Interruttore a pedale con protezione



Arresto pacchi
per posizionamento preciso di pacchi sciolti



Inizio automatico della reggiatura grazie a fotocellule sul tavolo
per reggiature singola, doppia o multipla



Pressino
per comprimere pacchi sciolti



Tavolo a rulli
per trasportare facile di pacchi pesanti



Lampada di segnalazione
Triplo o quadruplo



Interface
per integrazione in linee di produzione esistenti

Strapex nel mondo



- Propri sviluppo e fabbricazione
 - Apparecchi
 - Macchine/Installazioni
 - Reggie
- Propria organizzazione di vendita e di assistenza tecnica
- Distributori nel mondo

Australia
 IWD Strapping Sales Pty Ltd.
 AU-Melbourne VIC 3001
 Telefono +1 800 779 380
 sales@iwdstrapping.com.au

Austria
 Strapex GmbH
 AT-3500 Krems
 Telefono +43 2732 73 501
 sales@strapex.at

Belgio
 Strapex Sprl
 BE-1400 Nivelles
 Telefono +32 67 34 69 10
 sales@strapex.be

Brasile
 Syspack Ind. Com. de Sistemas
 de Emb. Ind. Ltda
 BR-Jundiai - São Paulo 13208-080
 Telefono +55 11 2709-6835
 jnoqueira@syspack.com.br

Danimarca
 ApS Strapex
 DK-2740 Skovlunde
 Telefono +45 44 85 06 00
 sales@strapex.dk

Germania
 Strapex GmbH
 DE-71088 Holzgerlingen
 Telefono +49 7031 68 04 0
 info@strapex.de

Finlandia
 Strapex / Oy Josef Kihlberg AB
 FI-15230 Lahti
 Telefono +358 388 08 80
 reception.oy@kihlberg.fi

Francia
 Strapex S.A.S.
 FR-94204 Ivry-sur-Seine
 Telefono +33 1 49 87 01 60
 sales@strapex.fr

Gran Bretagna
 Strapex
 GB-Aldridge, Walsall, WS9 8UQ
 Telefono +44 1922 742 500
 info@strapex.co.uk

India
 Strapex India Limited
 IN-Mumbai 400 059
 Telefono +91 22-6640 0204/0205
 info@strapex.co.in

Italia
 Strapex S.r.l.
 IT-20013 Magenta (Milano)
 Telefono +39 02 97 00 751
 sales@strapex.it

Messico
 Flejes Misa
 MEX-Apodaca, N.L. CP 66610
 Telefono +52 (81) 81 58 78 00
 ventas@flejesmisa.com.mx

Norvegia
 Strapex / Josef Kihlberg AS
 NO-7448 Trondheim
 Telefono +47 7382 06 00
 reception.as@kihlberg.no

Olanda
 Strapex Nederland BV
 NL-3542 DK Utrecht
 Telefono +31 30 248 03 11
 sales@strapex.nl

Polonia
 Transaco Group Sp. z o.o.
 PL-58-200 Dzierzoniow
 Telefono +48 74 833 50 02
 transaco@transaco.pl

Portogallo
 Strapex Embalagem Lda
 PT-2794-051 Carnaxide
 Telefono +351 21 416 47 80
 sales@strapex.pt

Russia
 Roxor Industry
 RU-199178 St Petersburg
 Telefono +7 800 555 7850
 info@roxor.ru

Singapore
 Syspex Singapore Pte Ltd
 SG-Singapore 637848
 Telefono +65 6863 9119
 syspex@singnet.com.sg

Spagna
 www.strapex.es

Svezia
 Strapex / Josef Kihlberg AB
 SE-544 22 Hjo
 Telefono +46 503 328 00
 reception@kihlberg.se

Svizzera
 Strapex GmbH
 CH-5610 Wohlen
 Telefono +41 56 619 80 80
 info@strapex.ch

USA
 Acme
 USA-Elmhurst, IL 60126
 Telefono 630-589-5100
 info@acme-ds.com

Altri paesi
 Strapex Partners
 c/o ORGAPACK GmbH
 Packaging Technology
 CH-8953 Dietikon (Svizzera)
 Telefono +41 44 745 50 50
 partners@strapex.com

MEMBER OF
 ORGAPACK STRAPEX GROUP